

CONTRATTO DI APPALTO AVENTE AD OGGETTO LA FORNITURA A NOLEGGIO E CONSEGNA DI N. 1 AUTOCARRO NISSAN NT400 PTT 3,5 TON E DI N. 2 PIAGGIO PORTER S90

CIG 9048685B13

L'anno duemilaventidue (2022), ciascuno presso la propria sede e mediante scambio a mezzo PEC, stipulano il presente contratto nella data risultante dalla firma digitale da ciascuna parte apposta, i signori

– Avv. Marco Giunti, nato a Livorno (LI) il 30/05/1957, che compare non in proprio ma quale Amministratore Unico e legale rappresentante di REA Rosignano Energia Ambiente Spa con sede in Loc. Le Morelline due snc – 57016 Rosignano Solvay – C.F. e P.IVA 01098200494, presso la cui sede legale è domiciliato ai fini della carica

e

– Di Iorio Giacomo nato ad Aversa a (CE) il 07/04/1984, il quale interviene ed agisce nel presente contratto non in proprio, ma nella sua qualità di legale rappresentante di LRS TRASPORTI SRL con sede legale in Via Buoizzi, n. 19, Mugnano di Napoli (NA) -, C.F. 0489030636 Partita IVA 0137103210 e numero d'iscrizione nel Registro delle Imprese di Napoli, iscritta al n. 406678 del R.E.A. di Napoli, di seguito nel presente atto denominata "esecutore" o "appaltatore"

sottoscrivono il presente Contratto avente ad oggetto il noleggio e consegna di n. 1 Autocarro Nissan NT400 Ptt 3,5 ton – Targa FN298EF e di n. 2 Piaggio Porter S90 – Targa GD409LW e GD414LW come di seguito riportato e come da preventivo inviato, parte integrante del presente contratto.

Il soggetto locatore LRS TRASPORTI SRL risulta iscritto all'Albo Trasportatori Merci Conto Terzi al N. NA6607506R ed al Registro Elettronico Nazionale N. M0034293 in data 03/03/2014.

I veicoli oggetto del contratto sono messi a disposizione senza conducente in via esclusiva all'impresa locataria R.E.A. Rosignano Energia Ambiente Spa per la durata del contratto e gli stessi veicoli saranno guidati esclusivamente da personale alle dipendenze della suddetta impresa locataria.

PARTI CONTRAENTI

Soggetti

Le parti contraenti del contratto sono la committente e l'esecutore.

L'esecutore è l'unico responsabile per le prestazioni oggetto del contratto, deve eseguirle integralmente.

Committente

La committente è REA Spa, che agirà per il tramite del proprio personale, nel rispetto dell'ordinamento interno, portando a conoscenza dell'esecutore con mezzi idonei e adeguato preavviso ogni eventuale variazione relativa al Direttore dell'Esecuzione del Contratto qui indicato, e ogni eventuale notizia di altro referente se utile ai fini dell'esecuzione.

Rappresentante della committente

Ai fini dell'esecuzione del contratto, REA Spa sarà rappresentata dal Direttore dell'Esecuzione del Contratto (DEC).

Sede della committente

REA Spa, in Rosignano Solvay, Località Le Morelline due snc.

Responsabile del procedimento (RUP)

Mannari Leonardo – Tel.0586/765204 – leonardo.mannari@reaspa.it

Direttore dell'Esecuzione del Contratto (DEC)

Stefano Cecchetti – Tel. 345/9657156 – stefano.cecchetti@reaspa.it

Esecutore

Esecutore è l'operatore economico selezionato con la procedura di affidamento che sottoscrive il presente atto.

OGGETTO

Oggetto del contratto

Fornitura a noleggio e consegna di n. 1 Autocarro Nissan NT400 Ptt 3,5 ton – Targa FN298EF e di n. 2 Piaggio Porter S90 – Targa GD409LW e GD414LW

PRESTAZIONI RICHIESTE

Caratteristiche funzionali e caratteristiche tecniche: Vedi offerta tecnica allegata

Prestazioni accessorie

Sono omnicomprensivi nel noleggio i seguenti servizi accessori per tutta la durata del contratto.

- Manutenzione full service da effettuarsi presso le officine autorizzate dell'esecutore con eventuali interventi su strada comprensiva di:
 - a) Tagliandi di manutenzione come previsto dal libretto di uso e manutenzione;
 - b) Risoluzione anomalie di funzionamento;
 - c) Ripristino di tutti i materiale e pezzi di ricambio usurati al fine di mantenere il perfetto funzionamento della macchina;
 - d) Manutenzioni ordinarie e straordinarie dovute a rotture;
- Assicurazione e bollo.

Modalità di esecuzione

L'esecutore deve fornire i riferimenti telefonici del tecnico incaricato a ricevere le segnalazioni che potranno pervenire tutti i giorni nella fascia oraria dalle ore 6:00 alle ore 20:00.

In caso di assoluta necessità e previo accordo con l'esecutore, REA Spa potrà provvedere direttamente ad eseguire piccoli interventi, di manutenzione e/o riparazione, di competenza dell'esecutore e rimettere le spese sostenute allo stesso.

Sono a carico di REA Spa il lavaggio del mezzo ed i controlli dei liquidi di funzionamento.

Alla consegna del mezzo dovrà essere sottoscritto dal DEC e da un tecnico incaricato dall'esecutore il relativo Verbale di Consegna (Allegato A), parte integrante del Contratto.

Il tecnico incaricato dall'esecutore (come sopra) dovrà altresì effettuare la messa in funzione del mezzo e provvedere ad effettuare un esaustivo corso di formazione agli operatori preposti all'uso designato ed agli operatori manutentori.

L'avvio dell'esecuzione effettiva del noleggio non potrà essere autorizzato senza previo esaurimento delle attività di formazione predette e completamento con esito positivo della messa in funzione del mezzo.

Al termine dell'esecuzione del noleggio, sarà redatto il Verbale di Ritiro (Allegato B) che sarà sottoscritto dal DEC e dal predetto tecnico incaricato dall'esecutore (come sopra).

L'esecutore conferma e garantisce il legittimo godimento ed utilizzo secondo legge del mezzo oggetto del contratto e garantisce REA Spa da ogni qualsivoglia altrui relativa contestazione, obbligandosi a tenerla indenne.

L'esecuzione di tutte le prestazioni oggetto del contratto dovrà avvenire nel rispetto delle prescrizioni imposte dalla legge nonché dalla committente ai fini della tutela della sicurezza nei luoghi di lavoro.

IMPORTO DEL CORRISPETTIVO

L'importo del contratto è dato da:

- Canone mensile: € 1.250,00 per Autocarro PTT 3,5 ton. moltiplicato per il numero di mesi di noleggio (12) per un totale di € 15.000,00
- Canone mensile: € 640,00 cad. autocarro (n. 2) moltiplicato per il numero di mesi di noleggio (12) per un totale di € 15.360,00.
- Eventuale opzione di proroga di € 1.250,00 per Autocarro PTT 3,5 ton. per ulteriori 12 mesi di noleggio per un totale di € 15.000,00
- Eventuale opzione di proroga di € 640,00 cad. autocarro (n. 2) per ulteriori 12 mesi di noleggio per un totale di € 15.360,00
- Opzione di Euro 10.000,00 per eventuali servizi aggiuntivi, ripetitivi e complementari

per una spesa massima complessiva in 24 mesi di € 70.720,00.

Tutti gli importi indicati si intendono al netto dell'IVA. Il relativo importo sarà conseguentemente da sommare poi ai fini della fattura e del pagamento, come per legge.

DURATA DEL CONTRATTO

Termini di validità

Il contratto ha validità di 12 mesi, a decorrere dal mese di gennaio 2022, oltre eventuale opzione di proroga per ulteriori 12 mesi.

Le date di inizio e di fine noleggio sono quelle riportate nel Verbale di Consegna (Allegato A), parte integrante del contratto.

La consegna deve avvenire presso la sede di REA Spa, sita in Rosignano Solvay (LI), Loc. Le Morelline due snc.

Calcolo dei giorni

Ai fini della quantificazione del corrispettivo e delle eventuali penali vengono convenzionalmente determinati tra le parti un numero di giorni complessivi pari a 360.

I giorni ed i mesi di durata del noleggio si intendono continuativi e corrono a partire dall'autorizzazione all'avvio dell'esecuzione, la cui data è comprovata dalla contestuale sottoscrizione del Verbale di Consegna (Allegato A) da parte del DEC e dell'esecutore.

TUTELA DEI LAVORATORI

L'esecutore è obbligato ad eseguire le prestazioni oggetto dell'appalto, nel rispetto delle norme dettate a tutela dei lavoratori. Sono a carico dell'esecutore tutti i conseguenti oneri e costi. L'esecutore deve osservare le norme e prescrizioni dei contratti collettivi nazionali e di zona stipulati tra le parti sociali firmatarie di contratti collettivi nazionali comparativamente più rappresentative, delle leggi e dei regolamenti sulla tutela, sicurezza, salute, assicurazione, assistenza, contribuzione e retribuzione dei lavoratori. A richiesta di REA Spa, l'esecutore sarà tenuto a fornire idonea documentazione dalla quale risulti comprovato il rispetto dei predetti obblighi e norme.

Nel caso di mancato rispetto dei predetti obblighi e prescrizioni REA Spa potrà agire come per legge, anche in via sostitutiva.

REA Spa è tenuta ad avviare le procedure, anche di intervento sostitutivo, disciplinate dall'art. 30 del d.lgs. 50/2016 in conformità alle previsioni di legge e regolamentari di settore. Nel caso di esperimento di tali procedure, sulle somme il cui pagamento fosse eventualmente sospeso nei confronti degli esecutori, non correranno interessi legali o moratori a favore di questi ultimi, fino a positiva definizione delle procedure medesime. REA Spa potrà in ogni momento chiedere all'esecutore prova dell'adempimento agli obblighi retributivi, contributivi e di sicurezza, a tutela dei lavoratori impiegati nell'esecuzione.

REA Spa provvederà ai pagamenti solo a seguito di esito positivo della verifica periodica, nei termini e modi di legge, circa la sussistenza e permanenza del requisito di regolarità contributiva e retributiva dell'esecutore.

Tutte le violazioni della tutela retributiva ovvero previdenziale e assicurativa e comunque le violazioni ai predetti obblighi menzionati nel presente articolo, saranno segnalate alle competenti Autorità, ivi compresi e specialmente: l'Ispettorato del Lavoro, i competenti Enti previdenziali ed assicurativi, l'ANAC. Per le sospensioni di pagamento di cui sopra, l'esecutore non può opporre eccezioni a REA Spa né richiedere il pagamento di interessi e/o il risarcimento danni.

TEMPI DI ESECUZIONE

Atti preliminari

Contestualmente alla firma del contratto l'esecutore dovrà fornire a REA Spa i seguenti documenti:

- a) Libretto di circolazione (o, in caso di macchine nuove, "foglio di via")
- b) Libretto di uso e manutenzione
- c) Certificato di conformità alle Direttive CE
- d) Eventuale copia di autorizzazione alla sub locazione (tra l'esecutore e la società finanziaria o leasing)

La mancata consegna della predetta documentazione costituisce condizione impeditiva della sottoscrizione del contratto. L'aggiudicazione a suo favore sarà revocata e si procederà a nuova aggiudicazione a favore dell'operatore economico che sarà individuato come per legge. Salvo il rispetto delle condizioni di legge e la verifica sul possesso dei requisiti prescritti anche per quest'ultimo.

L'esecutore si obbliga a fornire immediatamente a REA Spa, non appena intervengano eventuali mutamenti nel contenuto dei predetti documenti, le informazioni e la documentazione relativa a consentire la prosecuzione del noleggio e all'utilizzo del mezzo senza soluzione di continuità e senza

danni e/o rischi per REA Spa. L'inadempimento al predetto obbligo costituisce grave inadempimento contrattuale e REA Spa potrà conseguentemente risolvere e/o eseguire il contratto in danno dell'esecutore inadempiente, salvo il diritto di REA Spa al risarcimento per ogni eventuale ulteriore maggior danno.

PENALI E SANZIONI CONTRATTUALI

Le penali saranno applicate in caso di ritardo nella fornitura del mezzo e sono stabilite nella misura dell'1,00‰ (1 per mille) dell'importo contrattuale per ogni giorno di ritardo.

Il numero di giorni cui deve essere riferita la penale effettivamente da applicare è pari al numero di giorni ritardo rispetto al termine di consegna previsto.

In caso di fermo macchina per esigenze di manutenzione e/o riparazione e/o comunque per responsabilità e/o di competenza dell'esecutore, sarà facoltà di REA Spa applicare una riduzione del corrispettivo.

Le sanzioni contrattuali saranno applicate nelle seguenti situazioni:

- a) Quando, avendo REA Spa richiesto un intervento di manutenzione/riparazione, l'esecutore non intervenga e non ripristini la effettiva ottimale funzionalità del mezzo nelle 48 ore consentite
- b) Quando la durata complessiva dei fermi macchina nel periodo di effettivo noleggio, sarà di durata superiore al 15% dei giorni contrattualizzati, anche non consecutivi, tra loro, ed anche legati ad eventi diversi, pur in presenza di interventi dell'esecutore entro le 48 ore previste dal contratto

La misura delle sanzioni contrattuali da applicare è determinata moltiplicandone il valore unitario per il numero di giorni cui deve essere riferita.

Il valore unitario delle sanzioni contrattuali è calcolata dividendo per 360 il corrispettivo del canone dovuto.

L'applicazione delle sanzioni contrattuali per i presupposti di cui sub a) non esclude l'applicazione di sanzioni contrattuali per i presupposti di cui sub b) pertanto possono essere cumulate.

REA Spa opererà automaticamente la compensazione tra la penale/ sanzione contrattuale e le somme dovute all'esecutore per lo stato di avanzamento immediatamente successivo al fatto dal quale la penale/sanzione contrattuale è maturata e tratterrà le corrispondenti somme dal pagamento per esso dovuto. Resta salvo il diritto per la committente all'eventuale risarcimento per il maggior danno.

VARIAZIONI/VARIANTI

Ammesse solo se richieste o accettate dalla committente e comunque nei limiti di legge.

CORRISPETTIVO, FATTURAZIONE E PAGAMENTO

Per stati da avanzamento prestazioni, da fatturare con cadenza mensile alla scadenza del primo mese dall'avvio dell'effettivo noleggio.

Nella misura indicata dalla committente in caso di applicazione di penali/sanzioni contrattuali che saranno portate in detrazione rispetto al corrispettivo periodico teorico.

Prima di emettere fattura, l'Operatore economico deve comunicare al Dec Sig. Stefano Cecchetti alla seguente mail stefano.cecchetti@reaspa.it l'avvenuta ultimazione delle prestazioni ed attendere il Certificato di regolare esecuzione. Soltanto dopo aver ricevuto tale Certificato potrà emettere la relativa fattura con indicazione del CIG relativo all'affidamento.

Split Payment

Rea Spa è soggetta a Split Payment pertanto le fatture dovranno riportare obbligatoriamente il richiamo alla normativa: "Art. 17 ter DPR 633/72 – scissione dei pagamenti".

Fatturazione elettronica

Al fine di ottemperare agli obblighi previsti in materia di fatturazione elettronica comunichiamo che il “Codice Destinatario” è: M5UXCR1

MODIFICHE DEL CONTRATTO IN CORSO DI ESECUZIONE

Il contenuto del contratto è vincolante ed immodificabile per tutte le parti contraenti.

Le eventuali modifiche in corso di esecuzione sono consentite soltanto se disposte dalla committente in forma scritta e comunque nei limiti di legge.

PAGAMENTI E CLAUSOLA DI TRACCIABILITA'

L'esecutore accetta che i pagamenti avverranno in conformità alle prescrizioni di cui agli artt. 3 e 6 della legge 136/2010: mediante bonifico bancario o postale su conto corrente dedicato, o con strumenti equivalenti, in ogni caso indicando su tutti gli strumenti di pagamento e sulle fatture il CIG relativo all'affidamento. Gli estremi del conto corrente dedicato devono essere comunicati alla committente immediatamente e, nel caso di nuova apertura di conto corrente, entro sette giorni dalla stessa. La dichiarazione dovrà avere forma di autocertificazione ai sensi del DPR 445/2000 e contenere i dati anagrafici e fiscali di tutti i soggetti che hanno il potere di operarvi. Ogni eventuale variazione dovrà essere comunicata dall'esecutore alla committente entro sette giorni. Ove detti obblighi non risultino rispettati, l'esecutore non avrà diritto ad alcun pagamento. Il pagamento dei corrispettivi per le prestazioni eventualmente eseguite ed accettate non saranno esigibili fino a quando non siano ripristinate le predette condizioni di legge, non potendo neppure medio tempore correre i relativi termini per interessi.

DOCUMENTI DI CUI SI COMPONE IL CONTRATTO

Con la sottoscrizione del presente atto le parti si impegnano reciprocamente al rispetto dei contenuti recati in esso medesimo e in tutti gli atti e documenti, anch'essi sottoscritti e di cui le parti hanno già accettato i contenuti, che ne costituiscono parte integrante, anche se non formalmente qui allegati (Richiesta di preventivo, Offerta, Relazione Tecnica, Allegato E, Mod. S.7.4.1, Verbale di consegna (Allegato A)).

CONOSCENZA DELLE CONDIZIONI CONTRATTUALI

La sottoscrizione del contratto implica per l'esecutore:

- dichiarazione espressa di piena conoscenza e accettazione di tutte le condizioni contrattuali
- assoggettamento a tutte le norme di legge e regolamentari applicabili, e connessa conseguente assunzione dei relativi obblighi.

L'esecutore dichiara di conoscere e di accettare tutte le condizioni contrattuali (ivi comprese quelle contenuti nei relativi allegati) con rinuncia a qualsiasi contraria eccezione, riserva, domanda, azione. È onere dell'esecutore portare i predetti documenti ed ogni prescrizione esecutiva, ivi comprese e specialmente quelle a tutela della salute e della sicurezza dei lavoratori, a conoscenza del personale impiegato per assicurare l'esatta esecuzione.

La sottoscrizione del presente contratto da parte dell'esecutore equivale inoltre a sua dichiarazione:

- di avere attentamente vagliato tutte le indicazioni e clausole del presente Contratto e tutte le circostanze di tempo, di luogo e contrattuali relative al contratto che possano influire sull'esecuzione dello stesso;
- di aver giudicato, nel presentare il proprio preventivo con il ribasso percentuale offerto ai fini dell'aggiudicazione, i prezzi equi e remunerativi.

L'esecutore non potrà quindi eccepire, durante l'esecuzione, la mancata conoscenza di condizioni o la sopravvenienza di elementi ulteriori.

OBBLIGHI GENERALI E SPECIFICI DELL'ESECUTORE

L'esecutore assume verso REA Spa tutti gli obblighi generali che formano oggetto del presente

contratto.

OSSERVANZA DEL CODICE ETICO E DEL MOGC231/01 DI REA SpA

L'esecutore, dopo aver preso visione del Modello organizzativo di gestione e controllo, ex D.Lgs. 231/01, adottato dall'Amministratore Unico di REA SpA con decreto n. 03 del 20/12/2016, e del Codice Etico adottato da REA SpA con medesimo decreto, disponibile sul sito della Società, si impegna a rispettare i contenuti e le prescrizioni previsti nei suddetti documenti, nella consapevolezza che la violazione di tale impegno determinerà la risoluzione di diritto del contratto

OBBLIGHI PRELIMINARI E CONTINUATIVI

L'esecutore garantisce di disporre di tutte le coperture assicurative e previdenziali cui sono tenuti per legge, anche e specialmente a tutela dei lavoratori impiegati nell'esecuzione del contratto e si obbligano a produrre, a semplice richiesta di REA Spa, tutta la relativa documentazione.

In nessun caso eventuali variazioni nelle modalità di esecuzione consentiranno modifiche o adeguamento dei prezzi, restando a carico degli esecutori le spese aziendali ai predetti fini.

CONTROVERSIE

Per la definizione delle controversie che potranno insorgere nel presente appalto si stabilisce che, nel caso in cui non si proceda alla loro risoluzione per via amministrativa, la competenza sarà deferita al giudice del luogo (Livorno) dove il contratto è stato stipulato ai sensi dell'art. 20 del Codice di Procedura Civile. Resta in ogni caso esclusa la competenza del collegio arbitrale.

Per tutte le controversie comunque attinenti l'interpretazione e l'esecuzione del contratto sarà competente il Tribunale di Livorno.

TRATTAMENTO DATI PERSONALI

Le Parti si danno reciprocamente atto di aver reso disponibile l'informativa relativa ai dati personali trattati. La durata del trattamento è strettamente connessa all'oggetto contrattuale; i dati personali saranno trattati secondo le finalità proprie del contratto, funzionalmente allo svolgimento dell'oggetto contrattuale ed agli obblighi di legge.

Le Parti si impegnano altresì a comunicare, all'atto di sottoscrizione del presente contratto, gli estremi del Data Protection Officer o del Referente Privacy aziendale se designati.

Qualora ciascuna parte venga a conoscenza dei dati personali di cui sia titolare l'altra, conferma l'adozione ed il rispetto delle normative vigenti in materia di privacy con particolare riferimento alle prescrizioni di cui al Regolamento (UE) n. 2016/679.

RISERVATEZZA

1. Il Fornitore dovrà mantenere la più completa riservatezza, confidenzialità e segretezza su qualsiasi notizia informazione, dato o documento di cui lo stesso verrà in possesso o di cui venga a conoscenza, o comunque abbia raccolto o trattato, nel corso dell'esecuzione del contratto che, per normativa, natura o altra circostanza, sia da reputare coperto da riservatezza.
2. Ai fini del contratto sono "Informazioni Riservate" tutti i dati e le informazioni, in qualunque forma (cartacea, elettronica o verbale) che siano:
 - Relativi ad attività passate, presenti o future della Committente e riguardanti l'impresa, la ricerca, lo sviluppo, le attività commerciali, le attività anche non a fine di lucro, i prodotti, i servizi, le conoscenze tecniche ed informatiche, i know-how e i segreti industriali, qualunque forma essi assumano, nonché le informazioni su clienti, i progetti e i piani di organizzazione degli stessi, i progetti commerciali, ivi incluse le informazioni rivelate o sviluppate per finalità di cui al contratto, la cui divulgazione non autorizzata all'esterno dell'ambito di distribuzione consentito, ovvero la perdita, la manomissione o l'uso indebito comportino e/o potrebbero comportare un grave rischio e/o un danno per la Committente;

- Identificati per iscritto come “riservati”, “confidenziali” e/o “segreti” ovvero che si possano ragionevolmente identificare o considerare come “riservati”, “confidenziali” e/o “segreti”.
- 3. Non sono considerate riservate, indipendentemente dalla loro classificazione, i dati e le informazioni che siano, o siano diventati in corso d’opera, di dominio pubblico per causa non imputabile al Fornitore.
- 4. Il Fornitore si impegna a non utilizzare per scopi diversi da quelli individuati nel contratto le Informazioni Riservate fornite dalla Società nello svolgimento delle attività oggetto del medesimo e di non divulgarle ai propri dipendenti e/o collaboratori se non per adempiere esclusivamente alle finalità strettamente legate all’esecuzione del contratto.
- 5. Il Fornitore potrà rivelare e comunicare le Informazioni Riservate laddove tale adempimento sia prescritto ai sensi di un ordine dell’autorità giudiziaria o da qualsiasi altro atto di un’autorità pubblica avente forza di legge. Qualora il Fornitore riceva tale richiesta di “rilevazione per obbligo di legge” deve dare comunicazione scritta e tempestiva alla Committente al fine di concedere a quest’ultimo una ragionevole opportunità di ottenere una misura cautelare.
- 6. Tutte le Informazioni Riservate, in qualsiasi forma esse siano, sono e rimangono di esclusiva proprietà della Committente.
- 7. Il Fornitore si obbliga a custodire con la massima diligenza, per sé e per i propri aventi causa, ogni Informazione Riservata, sia essa su supporto informatico o cartaceo, in qualsivoglia modo acquisita o prodotta, per tutto il periodo di durata del contratto e a distruggere irreversibilmente da qualsiasi supporto (cartaceo e/o digitale) dette Informazioni Riservate entro e non oltre giorni 30 (trenta) dalla cessazione, per qualsivoglia motivo, degli effetti del contratto o, se precedente, su richiesta della Committente, dando alla stessa contestuale prova scritta dell’avvenuta eliminazione. Il Fornitore, inoltre, dovrà assicurarsi che analogamente procedano gli eventuali subfornitori (ove autorizzati) e/o terzi che per suo tramite siano venuti in possesso di uno o più dei predetti dati e/o delle informazioni e/o dei documenti, dandone ugualmente prova scritta alla Committente.
- 8. È altresì vietata sia al Fornitore sia ai suoi dipendenti e/o ai suoi consulenti e/o agli eventuali subfornitori, ovvero a qualunque soggetto terzo che con il Fornitore abbia un rapporto contrattuale o di fatto, la copia, la duplicazione, la riproduzione e/o l’asportazione non autorizzata di qualsiasi Informazione Riservata, sia in formato elettronico che cartaceo, fatta eccezione esclusivamente per quelli che sono ai suddetti oggettivamente necessari per la realizzazione delle attività di cui al contratto.
- 9. Il Fornitore risponde, con diretta assunzione di responsabilità, dei comportamenti in violazione di quanto previsto dal presente articolo assunti dal personale in servizio presso la propria struttura o da eventuali terzi incaricati.
- 10. In particolare, il Fornitore si impegna, senza che ciò comporti oneri ulteriori, a manlevare e tenere indenne la Committente da qualsiasi perdita, costo e passività o danno da quest’ultima sostenuto, quali, in via meramente esemplificativa e non esaustiva, qualsiasi perdita, costo e passività sostenuto a seguito dell’esame preliminare, discussione o transazione di una pretesa (effettiva o potenziale) asserente tale passività, nonché qualsiasi costo sostenuto dalla Committente per far valere i propri diritti derivanti dal presente articolo con riferimento, diretto o indiretto, ad una violazione o presunta violazione da parte del Fornitore, del personale in servizio presso il Fornitore o da eventuali terzi dallo stesso incaricati, delle obbligazioni derivanti dal presente articolo.
- 11. Le Parti espressamente riconoscono ed accettano che il risarcimento dei danni non costituisce un adeguato rimedio per la violazione dei presenti obblighi di riservatezza. In caso di potenziale o attuale violazione del presente articolo, la Committente si riserva ogni e più ampio diritto a tutela dei propri interessi.

Le Parti convengono espressamente che i suddetti obblighi di riservatezza saranno validi e vincolanti sino alla data di cessazione, per qualsivoglia motivo, del contratto e per un ulteriore periodo di 5

(cinque) anni. L'esecutore è tenuto, in solido con tutti i soggetti a qualunque titolo da esso coinvolti nell'esecuzione, all'osservanza del segreto su tutto ciò di cui venisse a conoscenza durante l'espletamento del contratto in relazione ad atti, documenti, fatti e notizie riguardanti l'attività di REA Spa. L'esecutore si impegna dunque a non comunicare tali informazioni a soggetti esterni la propria organizzazione aziendale informando il proprio personale sui relativi obblighi di riservatezza e adottando tutte le misure idonee a ridurre al minimo i rischi di distruzione o perdita, anche accidentale di dati.

Rea Spa, nella sua qualità di titolare, tratta i dati dell'esecutore esclusivamente per le finalità amministrative e contabili proprie dell'attività svolta, anche in occasione della loro comunicazione a terzi, in conformità alle previsioni di cui al Regolamento europeo (UE)2016/679 e al D.Lgs. 30 giugno 2003, n.196 nelle parti ancora applicabili.

L'informativa completa è disponibile sul sito web di Rea Spa all'indirizzo: <https://www.reaspa.it/privacy-policy-rea>.

SPESE GENERALI

Tutti gli oneri inerenti e conseguenti alla sottoscrizione del Contratto faranno carico all'esecutore.

R.E.A. ROSIGNANO ENERGIA AMBIENTE SPA
L'Amministratore Unico
Avv. Marco Giunti

L'esecutore
Lrs Trasporti Srl

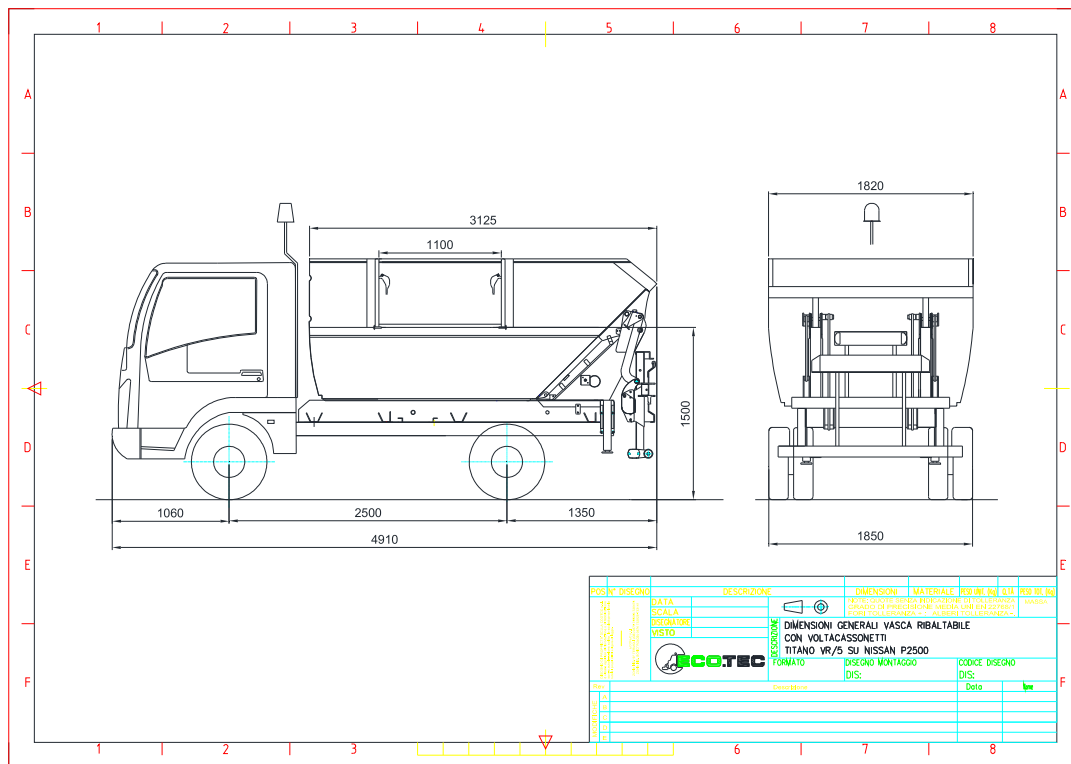

CARATTERISTICHE GENERALI DEL VEICOLO ALLESTITO

Caratteristiche veicolo allestito	
Veicolo Base	NISSAN 35
Sbalzo Anteriore	1060 mm
Interasse	2500 mm
Sbalzo Posteriore	1350 mm
Lunghezza totale	4910 mm
Larghezza max.	1840 mm
Altezza di scarico	1470 mm
M.T.T.	3500 Kg
Peso veicolo	2755 Kg
Portata utile	745 Kg

DESCRIZIONE ALLESTIMENTO

Attrezzatura a vasca ribaltabile a cielo aperto, studiata per la raccolta di rifiuti a costipamento semplice, che permette un perfetto accoppiamento con autocompattatori a bocca universale e con stazioni fisse. L'attrezzatura è inoltre concepita sia per il carico manuale che meccanico dei rifiuti a mezzo voltacassonetti e bidoni oleodinamico. La vasca ECOTEC TITANO 5T è una macchina marcata "CE" conforme con le norme della Comunità Europea descritte nelle direttive CEE 2006/42 (e successive modificazioni e integrazioni) e alle regole prescritte dalla norma UNI 1501-1.

CONTROTELAIO (in acciaio S355J2)

Costituito da due longheroni con sezione rettangolare di dimensioni adeguate agli sforzi da sopportare, collegati tra loro da traverse saldate. Posteriormente sono stati rigidamente collegati ad essi due costoloni, le cui estremità fungono da cerniera della vasca in fase di ribaltamento. Il contro telaio è vincolato al telaio per mezzo di bulloni. La struttura estremamente robusta fa sì che le sollecitazioni siano distribuite uniformemente sull'intero telaio.

VASCA (in acciaio di qualità S355J2)

La vasca viene realizzata in lamiera di acciaio di qualità S355 dello spessore di mm.2,5 in lamiera di acciaio ad alta resistenza, con pareti esterne calandrate per renderla più rigida e idonea a sopportare il carico per cui è progettata. La struttura è saldata in continuo ed è a perfetta tenuta stagna. La capacità volumetrica della vasca è di m³ 5,0.

La vasca è provvista di n.2 sportelli laterali apribili (uno per lato), per agevolare l'immissione manuale dei rifiuti voluminosi o più pesanti.

La forma della vasca presenta una svasatura sia anteriore che posteriore. In particolare la bocca di carico è realizzata in maniera tale da evitare fuoriuscita di rifiuti in fase di svuotamento dei cassonetti e per consentire il travaso dei rifiuti in compactatori con bocca universale.

SCARICO RIFIUTI

Lo scarico dei rifiuti avviene per ribaltamento posteriore del cassone di 90° e viene effettuato da un cilindro oleodinamico a doppio effetto. L'altezza di scarico da terra è di mm.1470.

I comandi di scarico della vasca, ovvero delle fasi di ribaltamento cassone-uscita piedi e discesa cassone-rientro piedi sono posizionati su una pulsantiera posta all'interno della cabina di guida.

La posizione di cassone sollevato è segnalata in cabina da spia luminosa e cicalino.

CARPENTERIA

I due complessi saldati (sostegno vasca e contro telaio) sono realizzati in lamiera di acciaio a sezioni rettangolari e lamiere opportunamente sagomate. La lavorazione di alcune importanti lamiere strutturali viene effettuata con taglio laser.

Tutte le saldature sono effettuate in conformità alle attuali norme UNI.

La bullonatura viene effettuata con bulloni classe 8.8 opportunamente zincati a freddo con processo elettrolitico.

STABILIZZATORI POSTERIORI

Durante la fase di ribaltamento della vasca la stabilità del mezzo è garantita da n. 2 piedi stabilizzatori posteriori. Il loro azionamento è automatico e s'inserisce al comando di sollevamento della vasca. Rientrano sempre automaticamente nella fase di abbassamento della vasca.

La posizione estesa viene segnalata in cabina da apposita spia luminosa.

DISPOSITIVO VOLTACASSONETTI

L'attrezzatura è provvista di un dispositivo di sollevamento/svuotamento dei bidoni/cassonetti a funzionamento elettrico con attacco a doppio pettine idoneo a svuotare contemporaneamente nel cassone due bidoni da lt.120-240-360 + voltacassonetti attacco DIN 30700 per cassonetti da lt. 660-1100 con coperchio piano.

SISTEMA DI FUNZIONAMENTO - IMPIANTO OLEODINAMICO

Il sistema di funzionamento dell'attrezzatura è oleodinamico ed è costituito dai seguenti principali componenti:

- Pompa ad ingranaggi applicata al cambio sulla presa di forza
- n.1 cilindro oleodinamico a doppio effetto ad uno sfilo per il ribaltamento della vasca con posizione avanzata per un migliore bilanciamento dei pesi sugli assi
- n. 2 cilindri oleodinamici a doppio effetto per i piedini stabilizzatori
- n. 3 cilindri per il dispositivo voltabidoni/voltacassonetti
- serbatoio olio idraulico
- filtro olio
- tubazioni per olio
- valvole di blocco limitatrici di pressione

IMPIANTO ELETTRICO

L'impianto elettrico è suddiviso in due parti:

1. impianto di segnalazione composto da fari posteriori, fari a luce rotante gialla, avvisatori acustici;
2. impianto azionamento composto da un quadro comandi posto all'interno della cabina di guida per sollevamento vasca; pulsanti emergenza, dispositivi di sicurezza. L'impianto è realizzato e cablato secondo le normative vigenti in modo da garantire la massima affidabilità.

DOTAZIONI DI SICUREZZA

La macchina è realizzata tenendo conto di tutti gli accorgimenti di sicurezza atti a ridurre tutti i rischi per gli operatori.

L'attrezzatura viene fornita completa di marchio, targa e **autocertificazione CE** (DIRETTIVA 2006/42 e successive modificazioni e integrazioni) di tipo A allegato II.

ACCESSORI DI SERIE

- spia luminosa in cabina per segnalazione vasca alzata e piedi stabilizzatori in funzione
- spia luminosa in cabina per presa di forza inserita
- cicalino in cabina per segnalazione vasca alzata
- cicalino esterno per segnalazione retromarcia
- puntello di sicurezza per evitare l'abbassamento della vasca nelle operazioni di manutenzione
- faro rotante omologato;
- n. 2 pulsanti STOP EMERGENZA;
- n.2 sportelli laterali apribili;
- impianto elettrico a norma IP 65;
- valvole di blocco sui cilindri;
- valvole paracaduta sui cilindri del cassone;
- parafanghi e paraschizzi posteriori in plastica;
- Paracolpi in gomma posteriori;
- Innesto PTO solo con freno a mano inserito;
- Disinnesto automatico della PTO con freno a mano disinserito;
- Ribaltamento della vasca solo con voltacassonetti completamente abbassato;
- etichette adesive di avviso, segnalazione e istruzione;
- libretto d'uso e manutenzione e catalogo ricambi;

VERNICIATURA

La verniciatura, viene eseguita con copertura di due mani di primer antiruggine epossidico bicomponente più due mani incrociate di smalto poliuretano di colore bianco.



VASCA RIBALTABILE MODELLO VRP26

ALLESTITA SU PIAGGIO PORTER ECOPOWER BENZINA-GPL



DESCRIZIONE TECNICA

La vasca ribaltabile modello VRP26 è un'attrezzatura destinata alla raccolta dei rifiuti nei piccoli centri, ideale per il porta a porta e per l'impiego quale veicolo satellite.

Completamente saldata a totale tenuta stagna, è dotata di:

- Portella laterale destra per agevolare il conferimento manuale dei rifiuti;
- Stabilizzatori posteriori;
- Voltabidone con attacco a pettine per il sollevamento di bidoni da 120/240/360 litri;
- Faro rotante a luce gialla;
- Parafanghi e paraschizzi;
- Supporto attrezzi lavoro (pala e scopa);
- Puntone di sicurezza;
- Scarico a mezzo di cilindri idraulici a doppio effetto con valvole di blocco;
- Comando a leva per il ribaltamento della vasca, posizionato sul lato destro dietro cabina, completo di pulsante verde ad azione mantenuta per l'abilitazione dello stesso;
- Comandi a leva per il sollevamento del dispositivo voltabidone, posizionati sul lato destro posteriore dell'attrezzatura, completi di pulsante verde ad azione mantenuta per l'abilitazione degli stessi;
- Impianto oleodinamico completo di elettropompa, distributori, valvole di sicurezza e cilindri oleodinamici necessari al buon funzionamento dell'attrezzatura con particolare riferimento al "principio d'integrazione della sicurezza";
- Impianto elettrico completo sensori, spie e finecorsa idonei al completo controllo dell'attrezzatura, a NORMA CEI EN 60529;
- Verniciatura nei colori richiesti;



- Telo di copertura con avvolgitore a rullo e con ritorno a molla (**NON PRESENTE**);
- Freno di stazionamento ausiliario (**NON PRESENTE**);
- Marcatura CE;
- Collaudo M.C.T.C.

SCHEDA TECNICA – MODELLO VRP26

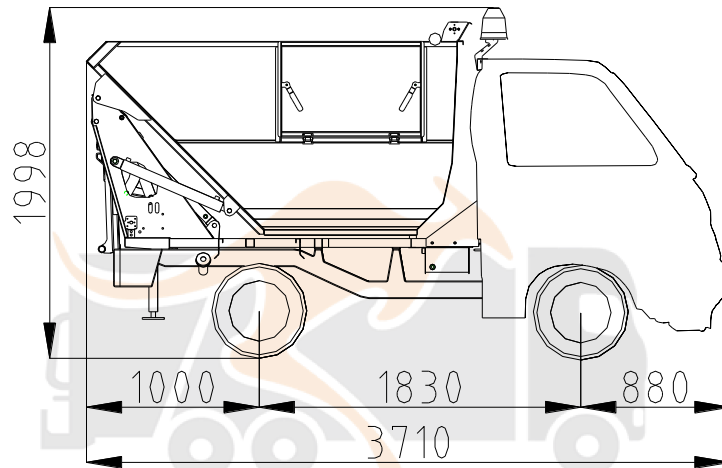

VEICOLO MARCA	PIAGGIO PORTER	
VEICOLO MODELLO	ECOPOWER EURO 6	
ALIMENTAZIONE	BENZINA + GPL	
CILINDRATA	cc	1.299
POTENZA MOTORE MAX A 6000 giri/min	KW	61
COPPIA A 4300 giri/min	Nm	108
PASSO	mm	1.830
MASSA TOTALE A TERRA	Kg	1.700
VOLUME UTILE VASCA	mc	2.5
LARGHEZZA MAX ALLESTIMENTO	mm	1.450
TARA AUTOTELAIO	Kg	915
TARA ATTREZZATURA CON VOLTABIDONE	Kg	380
TARA TOTALE VEICOLO ALLESTITO	Kg	1.355
PORTATA UTILE LEGALE	Kg	405
PRESSIONE DI ESERCIZIO	bar	150
TEMPO SOLLEVAMENTO BIDONE	sec	18
TEMPO RIBALTAMENTO VASCA	sec	25
CAPACITA' SOLLEVAMENTO VOLTABIDONI	Kg	300
ANGOLO DI SCARICO AL RIBALTAMENTO	gradi	88

❖ ATTENZIONE: I dati riportati non sono vincolanti. La ditta si riserva il diritto di apportare modifiche senza preavviso alcuno.

Spett.le
REA S.p.A.
Località Le Morelline due, snc
57016 Rosignano Solvay (LI)

DICHIARAZIONE MEZZI OFFERTI
(resa ai sensi degli artt. 46 e 47 del D.P.R. 445/2000)

RIFERIMENTO GARA: "RICHIESTA DI PREVENTIVO PER FORNITURA A NOLEGGIO DI n. 2 AUTOCARRI PORTER O EQUIVALENTI E n. 1 AUTOCARRO PTT 3,5 ton"

Il sottoscritto **GIACOMO DI IORIO**, nato a Aversa (CE) il 07/04/1984, Cod. Fisc. DRIGCM84D07A512C, e residente alla Via M. Cavallo n. 10 del Comune di Calvizzano (NA), nella qualità di **LEGALE RAPPRESENTANTE (AMMINISTRATORE UNICO)** della società **LRS TRASPORTI S.r.l.** avente sede legale alla Via B. Buoizzi, 19 - 80018 Mugnano Di Napoli (NA) e sede operativa ed amm.va nella Zona ASI Giugliano-Qualiano n. Snc - 80014 Giugliano in Campania (NA), Codice Fiscale 04894030636 e Partita IVA: 01371031210, indirizzo di posta elettronica e-mail info@lrstrasporti.it - pec irs@pec.it - Tel. 081 7123114 - Fax: 081 7123115, consapevole delle sanzioni penali in caso di dichiarazioni false e della conseguente decadenza dai benefici eventualmente conseguiti (ai sensi degli artt. 75 e 76 D.P.R. 445/2000) sotto la propria responsabilità;

DICHIARA:

che i mezzi offerti sono i seguenti:

- **MEZZO N. 1:**

NISSAN NT400 35.13 Tg. FN298EF con attrezzatura a vasca semplice ECOTEC modello TITANO VR/5*1277* immatricolato il 09/02/2018 avente una P.U.L. pari ad 745 kg, le dimensioni di ingombro del veicolo sono LUNGHEZZA: 4,910 m e LARGHEZZA: 1,870 m (così come riportato su carta di circolazione).

Si specifica che l'automezzo NON è dotato di freno di stazionamento ausiliario.

– **MEZZO N. 2:**

PIAGGIO PORTER S90 (alimentazione BENZINA-GPL) Tg. GD409LW con attrezzatura NEXTRA modello VRP26 immatricolato il 14/01/2021 avente una P.U.L. pari ad 405 kg, le dimensioni di ingombro del veicolo sono LUNGHEZZA: 3,710 m e LARGHEZZA: 1,460 m (così come riportato su carta di circolazione).

Si specifica che l'automezzo NON è dotato di freno di stazionamento ausiliario.

– **MEZZO N. 3:**

PIAGGIO PORTER S90 (alimentazione BENZINA-GPL) Tg. GD414LW con attrezzatura NEXTRA modello VRP26 immatricolato il 14/01/2021 avente una P.U.L. pari ad 405 kg, le dimensioni di ingombro del veicolo sono LUNGHEZZA: 3,710 m e LARGHEZZA: 1,460 m (così come riportato su carta di circolazione).

Si specifica che l'automezzo NON è dotato di freno di stazionamento ausiliario.

– **MEZZO N. 4:**

~~PIAGGIO PORTER MAXXI S90 (alimentazione BENZINA) Tg. FD902KF con attrezzatura NEXTRA modello VRP36 immatricolato il 19/04/2016 avente una P.U.L. pari ad 700 kg, le dimensioni di ingombro del veicolo sono LUNGHEZZA: 4,200 m e LARGHEZZA: 1,600 m (così come riportato su carta di circolazione).~~

~~Si specifica che l'automezzo NON è dotato di freno di stazionamento ausiliario.~~

– **MEZZO N. 5:**

~~PIAGGIO PORTER MAXXI S90 (alimentazione BENZINA) Tg. GB889FK con attrezzatura NEXTRA modello VRP36 immatricolato il 02/07/2020 avente una P.U.L. pari ad 750 kg, le dimensioni di ingombro del veicolo sono LUNGHEZZA: 4,160 m e LARGHEZZA: 1,580 m (così come riportato su carta di circolazione).~~

~~Si specifica che l'automezzo NON è dotato di freno di stazionamento ausiliario.~~

Si comunicano, inoltre, che tutti i mezzi indicati in precedenza, ovvero dal n. 1 al n. 4 sono in PRONTA CONSEGNA, mentre per il veicolo n. 5 la disponibilità è 10 gg lavorativi da Vs ordine.